

ČESKY

STOJAN PRO KOŠ MOJŽÍŠEK

DŮLEŽITÉ – PŘEČTĚTE SI PEČLIVĚ A USCHOVEJTE PRO POZDĚJŠÍ POUŽITÍ

Tento výrobek je vhodný pouze pro dítě, které nedokáže samostatně sedět, nedokáže se samo otočit a nedokáže se zvednout na rukou a kolenu.

Maximální hmotnost dítěte: 9 kg.

Tento výrobek je kompatibilní s Háčkovaným košem Mojžíšek značky Moonboon (prodává se samostatně, viz obrázek A).

UPOZORNĚNÍ

- Používejte pouze na pevné, vodorovné, rovné a suché ploše.
- Nenechte jiné děti hrát si bez dozoru v blízkosti koše.
- Nepoužívejte, pokud je jakákoliv část koše poškozená, roztržená nebo chybí.

DŮLEŽITÉ INFORMACE

- Používejte pouze náhradní díly dodané nebo schválené společností Moonboon.
- Pokud není stojan používán, musí být uložen mimo dosah dětí.

NÁVOD K MONTÁŽI

Podívejte se na obrázky pro vizuální znázornění jednotlivých kroků.

1. Vložte dřevěné kolíky **E** do dílů **4**, **6** a **7** podle obrázku. Připravte dvě tožné boční části.
2. Připevněte díl **5** k dílům **6** a **7** pomocí šroubů **A** a válcových matek **D**. Opakujte postup u druhé boční části.
3. Připevněte dva díly **3** k jedné z bočních částí pomocí šroubů **A** a válcových matek **D**.
4. Přidejte díl **4** ke stejné boční části, opět pomocí šroubů **A** a matek **D**.
5. Připevněte druhou boční část a spojte celou konstrukci pomocí šroubů **A** a matek **D**.
6. Postavte stojan do vzřímené polohy a připevněte dvě horní části **1** pomocí šroubů **B**.
7. Nakonec připevněte nastavitelné zakřivené horní díly **2** pomocí šroubů **C**. Protože je dřevo přírodní materiál, mohou se zakřivené části mírně lišit tvarem a mohou těsněji přiléhat. Může být nutné je jemně upravit nebo podržet na místě během montáže.
8. Zkontrolujte, že všechny šrouby jsou pevně utažené, ale ne příliš. Stojan je nyní kompletně sestaven a připraven k použití. Po dokončení montáže můžete odstranit očíslované samolepky.

POKYNY K ÚDRŽBĚ

Čistěte vlhkým hadříkem.

ΕΛΛΗΝΙΚΑ

ΒΑΣΗ ΓΙΑ ΚΑΛΑΘΟΥΝΑ MOSES

ΣΗΜΑΝΤΙΚΟ – Διαβάστε προσεκτικά και φυλάξτε για μελλοντική αναφορά

Το προϊόν αυτό είναι κατάλληλο μόνο για βρέφος που δεν μπορεί να καθίσει μόνο του, δεν μπορεί να γυρίσει και δεν μπορεί να ανασηκωθεί στα χέρια και στα γόνατα.

Μέγιστο βάρος παιδιού: 9 κιλά.

Το προϊόν είναι συμβατό με την Πλεκτή Καλαθούνα Moses της Moonboon

(πωλείται χωριστά, δείτε την εικόνα Α).

ΠΡΟΕΙΔΟΠΟΙΗΣΕΙΣ

- Χρησιμοποιήστε μόνο σε σταθερή, οριζόντια, επίπεδη και στεγνή επιφάνεια.
- Μην αφήνετε άλλα παιδιά να παίζουν χωρίς επίβλεψη κοντά στην καλαθούνα.
- Μην χρησιμοποιείτε το προϊόν αν οποιοδήποτε μέρος της καλαθούνας είναι σπασμένο, σκισμένο ή λείπει.

Σημαντικές πληροφορίες

- Χρησιμοποιείτε μόνο ανταλλακτικά μέρη που παρέχονται ή έχουν εγκριθεί από τη Moonboon.
- Όταν η βάση δεν χρησιμοποιείται, πρέπει να φυλάσσεται μακριά από παιδιά.

ΟΔΗΓΙΕΣ ΣΥΝΑΡΜΟΛΟΓΗΣΗΣ

Ανατρέξτε στα σχέδια για οπτική καθοδήγηση σε κάθε βήμα.

1. Τοποθετήστε τα ξύλινα πείρα **E** στα μέρη **4**, **6** και **7**, όπως φαίνεται. Προετοιμάστε δύο πανομοιότυπα πλαίσια τμήματα.
2. Συνδέστε το μέρος **5** με τα μέρη **6** και **7** χρησιμοποιώντας μπουλόνια **A** και κυλινδρικά παξιμάδια **D**. Επαναλάβετε για το δεύτερο πλαίσιο τμήμα.
3. Στερεώστε τα δύο μέρη **3** σε ένα από τα πλαίσια τμήματα, χρησιμοποιώντας μπουλόνια **A** και παξιμάδια **D**.
4. Προσθέστε το μέρος **4** στο ίδιο πλαίσιο τμήμα χρησιμοποιώντας μπουλόνια **A** και παξιμάδια **D**.
5. Συνδέστε το δεύτερο πλαίσιο τμήμα και ενώστε ολόκληρη τη βάση χρησιμοποιώντας μπουλόνια **A** και παξιμάδια **D**.
6. Γυρίστε τη βάση όρθια και στερεώστε τα δύο επάνω μέρη **1** χρησιμοποιώντας μπουλόνια **B**.
7. Τέλος, στερεώστε τα ρυθμιζόμενα καμπύλα επάνω κομμάτια **2** με μπουλόνια **C**. Επειδή το ξύλο είναι φυσικό υλικό, τα καμπύλα κομμάτια μπορεί να διαφέρουν ελαφρώς σε σχήμα και να εφαρμόζουν πιο σφιχτά. Ίσως χρειαστεί να τα προσαρμόσετε απαλά ή να τα κρατήσετε στη θέση τους κατά τη στερέωση.
8. Βεβαιωθείτε ότι όλες οι βίδες είναι καλά σφιγμένες, αλλά όχι υπερβολικά. Η βάση είναι πλέον πλήρως συναρμολογημένη και έτοιμη για χρήση. Μπορείτε να αφαιρέσετε τα αριθμημένα αυτοκόλλητα μόλις ολοκληρωθεί η συναρμολόγηση.

ΟΔΗΓΙΕΣ ΚΑΘΑΡΙΣΜΟΥ

Καθαρίστε με ένα υγρό πανί.

COMPONENTS

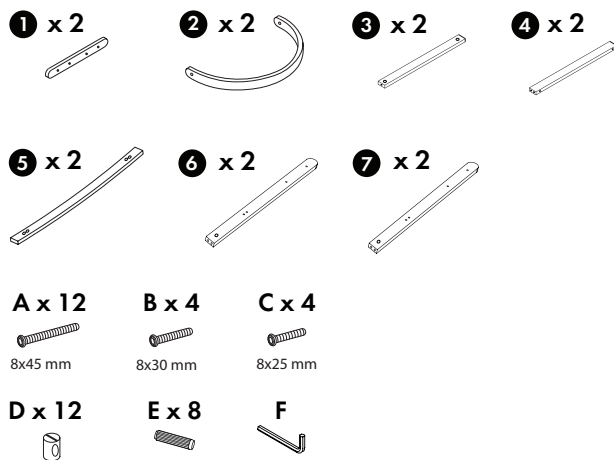

STEP 1

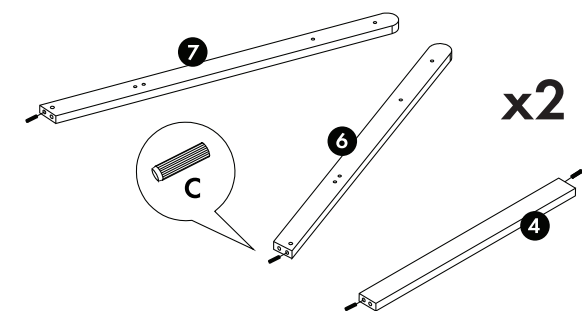

STEP 2

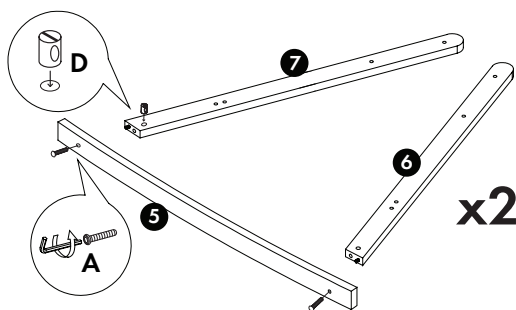

STEP 3

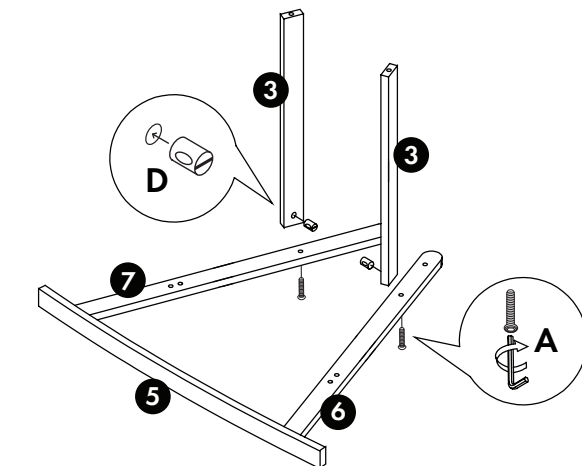

STEP 4

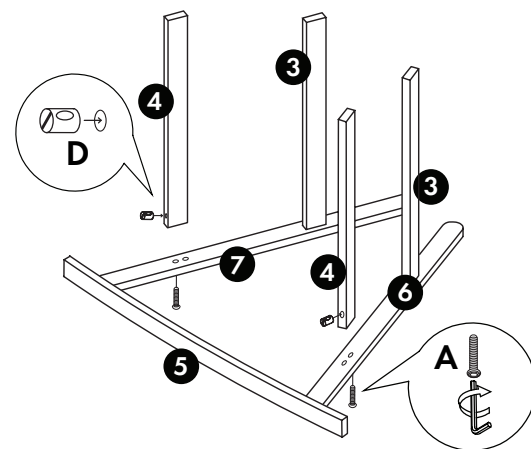

STEP 5

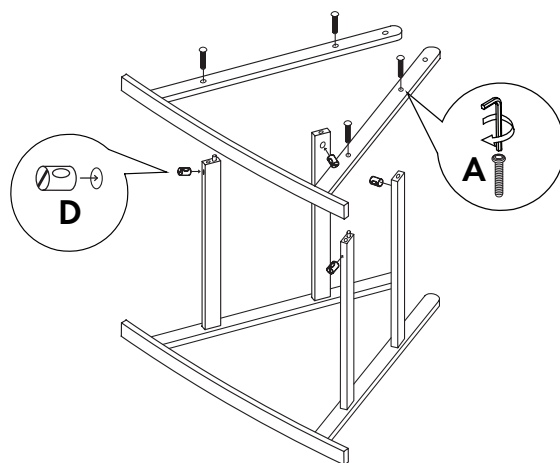

STEP 6

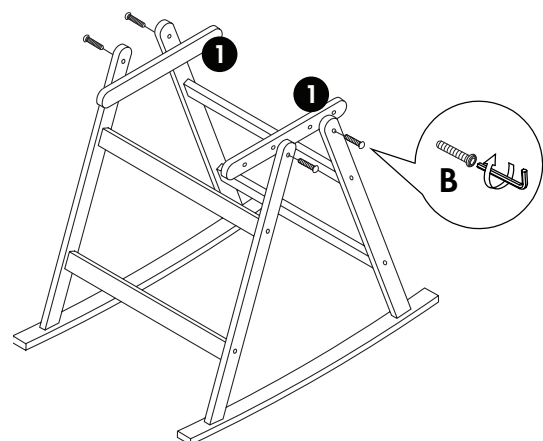

STEP 7

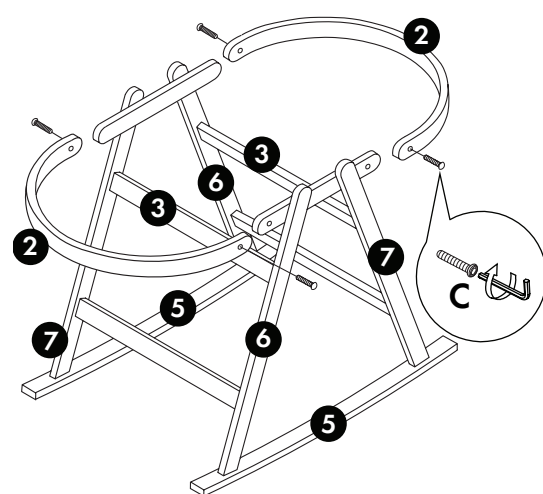
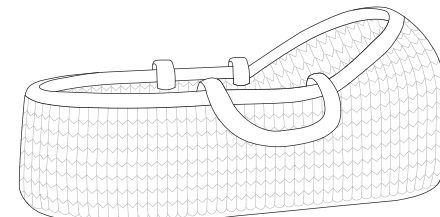

IMAGE A



Fits Moonboon's Crocheted Moses Basket (sold separately)

Moonboon International ApS

Lindgreens Allé 9, 1 tv,
2300 Copenhagen Denmark
+45 89877575
hello@moonboon.com
www.moonboon.com

UK: Unit 142091, PO Box 7169
Poole, BH15 9EL, United Kingdom



Designed in Denmark,
Made in China.

Item: 400
SKU: 10975
Batch: PO-XXXX
Date of production: Month/Year
Location of production: City/Country



max 9 kg



moonboon
designed for better sleep

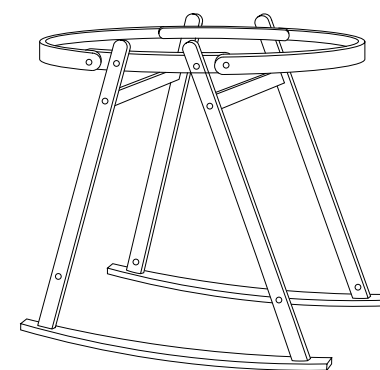

Stand for Moses Basket

Gestell für Moseskorb Stativ til moseskurv Standaard voor Mozesmandje

ENGLISH

STAND FOR MOSES BASKET
IMPORTANT - READ CAREFULLY AND KEEP FOR FUTURE REFERENCE
This product is suitable only for a child who cannot sit up unaided, roll over and cannot push itself up on its hands and knees. Maximum weight of the child: 9 kg. This product fits Moonboon’s Crocheted Moses Basket (sold separately, see image A).

WARNINGS

- Only use on a firm, horizontal level, flat and dry surface.
- Do not let other children play unattended near the carry cot.
- Do not use if any part of the carry cot is broken, torn or missing.

IMPORTANT INFORMATION

- Only use replacement parts supplied or approved by Moonboon.
- When the stand is not in use, it shall be stored away from children.

ASSEMBLY INSTRUCTIONS
See illustrations for a visual guide to each step.

- Insert wooden dowels **E** into parts **4**, **6** and **7** as shown. Prepare two identical side frames.
- Attach part **5** to parts **6** and **7** using bolts **A** and barrel nuts **D**. Repeat for the second side frame.
- Attach the two parts **3** to one side frame using bolts **A** and barrel nuts **D**.
- Add part **4** to the same side frame using bolts **A** and barrel nuts **D**.
- Attach the second side frame, joining the frame together with bolts **A** and barrel nuts **D**.
- Turn the stand upright and attach the two top parts **1** using bolts **B**.
- Finally, attach the adjustable curved top pieces **2** using bolts **C**. As wood is a natural material, the curved pieces may vary slightly in shape and can be a bit tight to fit. You may need to gently adjust or hold them in position while securing them.
- Check that all screws are tightened securely but not over-tightened. The stand is now fully assembled and ready for use. You may remove the numbered stickers once assembly is complete.

CARE INSTRUCTIONS
Clean with a damp cloth.

DANSK

STATIV TIL MOSES KURV
VIGTIGT – LÆS OMHYGGELIGT OG OPBEVAR TIL SENERE BRUG
Dette produkt er kun egnet til et barn, der ikke kan sidde op uden støtte, ikke kan rulle rundt og ikke kan skubbe sig op på hænder og knæ.
Barnets maksimale vægt: 9 kg.
Dette produkt passer til Moonboons Hækket Moseskurv (sælges separat, se billede A).

ADVARSLER

- Brug kun stativet på en fast, vandret, plan og tørt overflade.
- Lad ikke andre børn lege uden opsyn i nærheden af liften.
- Brug ikke stativet, hvis nogen del af liften er ødelagt, revet eller mangler.

VIGTIG INFORMATION

- Brug kun reservedele, der leveres af eller er godkendt af Moonboon.
- Når stativet ikke er i brug, skal det opbevares utilgængeligt for børn.

SAMLEVEJLEDNING
Se illustrationerne for en visuel guide til hvert trin.

- Sæt træapper **E** i delene **4**, **6** og **7** som vist. Forbered to identiske sidepaneler.
- Fastgør del **5** til del **6** og **7** med bolte **A** og møtrikker **D**. Gentag for det andet sidepanel.
- Fastgør de to dele **3** til det ene sidepanel med bolte **A** og møtrikker **D**.
- Tilføj del **4** til det samme sidepanel med bolte **A** og møtrikker **D**.
- Fastgør det andet sidepanel, og saml hele rammen med bolte **A** og møtrikker **D**.
- Vend stativet opret og fastgør de to øverste dele **1** med bolte **B**.
- Fastgør til sidst de justerbare buede topstykker **2** med bolte **C**. Da træ er et naturmateriale, kan de buede dele variere en smule i form og kan sidde stramt. Du kan have brug for forsigtigt at justere eller holde dem på plads, mens de monteres.
- Kontroller, at alle skrueer er spændt godt, men ikke for hårdt. Stativet er nu fuldt samlet og klar til brug. Du kan fjerne de nummererede klistermærker, når samlingen er færdig.

PLEJEVEJLEDNING
Rengør med en fugtig klud.

DEUTSCH

GESTELL FÜR MOSESKORB
WICHTIG – BITTE SORGFÄLTIG LESEN UND FÜR ZUKÜNFTIGE VERWENDUNG AUFBEWAHREN
Dieses Produkt ist nur für ein Kind geeignet, das nicht selbständig sitzen, sich nicht umdrehen und sich nicht auf Hände und Knie aufstützen kann.
Maximales Gewicht des Kindes: 9 kg.
Dieses Produkt ist passend für Moonboons Gehäkkelten Moseskorb (separat erhältlich, siehe Abbildung A).

WARNHINWEISE

- Nur auf einer festen, horizontalen, ebenen und trockenen Oberfläche verwenden.
- Lassen Sie andere Kinder nicht unbeaufsichtigt in der Nähe der Babytragetasche spielen.
- Nicht verwenden, wenn irgendein Teil der Babytragetasche beschädigt, gerissen oder fehlend ist.

WICHTIGE INFORMATIONEN

- Verwenden Sie ausschließlich Ersatzteile, die von Moonboon geliefert oder genehmigt wurden.
- Wenn der Ständer nicht in Gebrauch ist, muss er außerhalb der Reichweite von Kindern aufbewahrt werden.

MONTAGEANLEITUNG
Siehe Abbildungen für eine visuelle Anleitung zu jedem Schritt.

- Stecken Sie die Holzdübel **E** in die Teile **4**, **6** und **7**, wie dargestellt. Bereiten Sie zwei identische Seitenteile vor.
- Befestigen Sie Teil **5** mit Schrauben **A** und Hülsenmütern **D** an den Teilen **6** und **7**. Wiederholen Sie diesen Schritt für das zweite Seitenteil.
- Befestigen Sie die beiden Teile **3** an einem der Seitenteile mit Schrauben **A** und Hülsenmütern **D**.
- Fügen Sie Teil **4** an dasselbe Seitenteil an, ebenfalls mit Schrauben **A** und Hülsenmütern **D**.
- Befestigen Sie das zweite Seitenteil und verbinden Sie den gesamten Rahmen mit Schrauben **A** und Hülsenmütern **D**.
- Stellen Sie den Ständer aufrecht hin und befestigen Sie die beiden oberen Teile **1** mit Schrauben **B**.
- Befestigen Sie anschließend die verstellbaren, gebogenen oberen Teile **2** mit Schrauben **C**. Da Holz ein Naturmaterial ist, können die gebogenen Teile leicht in ihrer Form variieren und etwas stramm sitzen. Gegebenenfalls müssen Sie sie vorsichtig ausrichten oder festhalten, während Sie sie befestigen.
- Überprüfen Sie, dass alle Schrauben sicher, aber nicht zu fest angezogen sind. Der Ständer ist nun vollständig montiert und einsatzbereit. Sie können die nummerierten Aufkleber entfernen, sobald die Montage abgeschlossen ist.

PFLEGEHINWEISE
Mit einem feuchten Tuch reinigen.

NEDERLANDS

STANDAARD VOOR MOZESMANDJE
BELANGRIJK – ZORG DAT U DEZE INSTRUCTIES ZORGVULDIG LEEST EN BEWAAR ZE VOOR TOEKOMSTIG GEBRUIK
Dit product is uitsluitend geschikt voor een kind dat niet zelfstandig kan zitten, niet kan omrollen en zich niet kan opdrukken op handen en knieën.

Maximaal gewicht van het kind: 9 kg.
Dit product is geschikt voor Moonboon’s Gehaakte Mozesmand (afzonderlijk verkrijgbaar, zie afbeelding A).

WAARSCHUWINGEN

- Alleen gebruiken op een stevige, horizontale, vlakke en droge ondergrond.
- Laat andere kinderen niet zonder toezicht in de buurt van de draagmand spelen.
- Niet gebruiken als een deel van de draagmand kapot, gescheurd of ontbrekend is.

BELANGRIJKE INFORMATIE

- Gebruik uitsluitend vervangende onderdelen die door Moonboon zijn geleverd of goedgekeurd.
- Wanneer de standaard niet in gebruik is, dient deze buiten bereik van kinderen te worden opgeborgen.

MONTAGE-INSTRUCTIES
Zie de illustraties voor een visuele uitleg van elke stap.

- Plaats de houten deuvels **E** in onderdelen **4**, **6** en **7**, zoals weergegeven. Maak twee identieke zijkanen.
- Bevestig onderdeel **5** aan onderdelen **6** en **7** met bouten **A** en inslagmoeren **D**. Herhaal dit voor de tweede zijkant.
- Bevestig de twee onderdelen **3** aan één zijkant met bouten **A** en inslagmoeren **D**.
- Voeg onderdeel **4** toe aan dezelfde zijkant, opnieuw met bouten **A** en inslagmoeren **D**.
- Bevestig de tweede zijkant en verbind het frame met bouten **A** en inslagmoeren **D**.
- Zet de standaard rechtop en bevestig de twee bovenste onderdelen **1** met bouten **B**.
- Bevestig ten slotte de verstelbare gebogen bovenstukken **2** met bouten **C**. Omdat hout een natuurproduct is, kunnen de gebogen onderdelen licht in vorm variëren en iets strak passen. Mogelijk moet u ze voorzichtig aanpassen of op hun plaats houden tijdens de montage.
- Controleer of alle schroeven stevig, maar niet te strak zijn vastgedraaid. De standaard is nu volledig gemonteerd en klaar voor gebruik. U kunt de genummerde stickers verwijderen zodra de montage is voltooid.

ONDERHOUDSINSTRUCTIES
Reinig met een vochtige doek.

FRANÇAIS

PIED POUR COUFFIN EN CROCHET
IMPORTANT – LIRE ATTENTIVEMENT ET CONSERVER POUR RÉFÉRENCE ULTÉRIEURE
Ce produit convient uniquement à un enfant qui ne peut pas s’asseoir seul, ne peut pas se retourner et ne peut pas se redresser sur les mains et les genoux.
Poids maximal de l’enfant : 9 kg.
Ce produit est compatible avec le Couffin en crochet de Moonboon (vendu séparément, voir image A).

AVERTISSEMENTS

- Utiliser uniquement sur une surface ferme, horizontale, plane et sèche.
- Ne laissez pas d’autres enfants jouer sans surveillance à proximité du couffin.
- Ne pas utiliser si une partie du couffin est cassée, déchirée ou manquante.

INFORMATIONS IMPORTANTES

- N’utilisez que des pièces de rechange fournies ou approuvées par Moonboon.
- Lorsque le pied n’est pas utilisé, il doit être rangé hors de portée des enfants.

INSTRUCTIONS D’ASSEMBLAGE
Veuillez consulter les illustrations pour un guide visuel de chaque étape.

- Insérez les chevilles en bois **E** dans les pièces **4**, **6** et **7**, comme indiqué. Préparez deux cadres latéraux identiques.
- Fixez la pièce **5** aux pièces **6** et **7** à l’aide des boulons **A** et des écrous cylindriques **D**. Répétez l’opération pour le deuxième cadre latéral.
- Fixez les deux pièces **3** à l’un des cadres latéraux à l’aide des boulons **A** et des écrous cylindriques **D**.
- Ajoutez la pièce **4** au même cadre latéral, toujours à l’aide des boulons **A** et des écrous cylindriques **D**.
- Fixez le deuxième cadre latéral et assemblez l’ensemble du support avec les boulons **A** et les écrous cylindriques **D**.
- Redressez le support et fixez les deux pièces supérieures **1** à l’aide des boulons **B**.
- Enfin, fixez les pièces supérieures incurvées et réglables **2** avec les boulons **C**. Le bois étant un matériau naturel, les pièces incurvées peuvent légèrement varier en forme et être un peu serrées. Vous devez peut-être les ajuster délicatement ou les maintenir en position pendant la fixation.
- Vérifiez que toutes les vis sont bien serrées, mais sans excès. Le support est maintenant entièrement assemblé et prêt à l’emploi. Vous pouvez retirer les autocollants numérotés une fois l’assemblage terminé.

INSTRUCTIONS D’ENTRETIEN
Nettoyer avec un chiffon humide.

NORSK

STATIV TIL MOSESKURV
VIKTIG – LES NØYE OG OPBEVAR FOR FREMTIDIG REFERANSE
Dette produktet er kun egnet for et barn som ikke kan sitte opp uten støtte, ikke kan rulle rundt, og ikke kan løfte seg opp på hender og knær.
Maksimal vekt for barnet: 9 kg.
Dette produktet passer til Moonboons Heklede Moseskurv (selges separat, se bilde A).

ADVARSLER

- Bruk kun stativet på en fast, horisontal, jevn og tørr overflate.
- Ikke la andre barn leke uten tilsyn i nærheten av bærekurven.
- Ikke bruk stativet dersom noen del av bærekurven er ødelagt, revet eller mangler.

VIKTIG INFORMASJON

- Bruk kun reservedeler som er levert eller godkjent av Moanboon.
- Når stativet ikke er i bruk, skal det oppbevares utilgjengelig for barn.

MONTERINGSINSTRUKSJONER
Se illustrasjonene for en visuell veiledning til hvert trin.

- Sett trepluggene **E** inn i delene **4**, **6** og **7**, som vist. Forbered to identiske sidepaneler.
- Fest del **5** til del **6** og **7** med bolter **A** og tønne­muttere **D**. Gjenta for det andre sidepanelet.
- Fest de to delene **3** til ett av sidepanelene med bolter **A** og tønne­muttere **D**.
- Legg til del **4** på samme sidepanel, også med bolter **A** og tønne­muttere **D**.
- Fest det andre sidepanelet og sett sammen hele rammen med bolter **A** og tønne­muttere **D**.
- Snu stativet opprett og fest de to øverste delene **1** med bolter **B**.
- Fest til slutt de justerbare buede toppdelene **2** med bolter **C**. Fordi tre er et naturmateriale, kan de buede delene variere litt i form og sitte noe stramt. Du kan måtte justere dem forsiktig eller holde dem på plass mens du fester dem.
- Kontroller at alle skrueer er godt strammet, men ikke for hardt. Stativet er nå fullt montert og klart til bruk. Du kan fjerne de nummererte klistermerkene når monteringen er fullført.

PLEIEINSTRUKSJONER
Rengjøres med en fuktig klut.

SVENSKA

STATIV TILL MOSESKORG
VIKTIGT – LÄS NOGGRANT OCH SPARA FÖR FRAMTIDA BRUK
Denna produkt är endast avsedd för ett barn som inte kan sitta upp utan stöd, inte kan rulla runt och inte kan resa sig på händer och knän.

Barnets maximala vikt: 9 kg.
Denna produkt passar Moonboons Virkade Moseskorg (säljs separat, se bild A).

VARNINGAR

- Använd endast stativet på en fast, horisontell, jämn och torr yta.
- Låt inte andra barn leka utan uppsikt i närheten av bädden.
- Använd inte stativet om någon del av bädden är trasig, sönderrivnen eller saknas.

VIKTIG INFORMATION

- Använd endast reservdelar som levereras eller godkänns av Moonboon.
- När stativet inte används ska det förvaras utom räckhåll för barn.

MONTERINGSANVISNINGAR
Se illustrationerna för en visuell vägledning för varje steg.

- Sätt i träpluggarna **E** i delarna **4**, **6** och **7** enligt bilden. Förbered två identiska sidostyckena.
- Fäst del **5** vid del **6** och **7** med bult **A** och hylsmuttrar **D**. Upprepa för det andra sidostycket.
- Fäst de två delarna **3** på ett av sidostyckena med bult **A** och hylsmuttrar **D**.
- Lägg till del **4** på samma sidostycke, även det med bult **A** och hylsmuttrar **D**.
- Fäst det andra sidostycket och montera ihop ramen med bult **A** och hylsmuttrar **D**.
- Vänd stativet upprätt och fäst de två översta delarna **1** med bult **B**.
- Fäst sluttigen de justerbara, böjda överdelarna **2** med bult **C**. Eftersom trä är ett naturmaterial kan de böjda delarna variera något i form och sitta lite trångt. Du kan behöva justera dem försiktigt eller hålla dem på plats medan du fäster dem.
- Kontrollera att alla skrutar är ordentligt ådragna men inte för hårt. Stativet är nu färdigmonterat och redo att användas. Du kan ta bort de numererade klistermärkena när monteringen är klar.

SKÖTSELANVISNINGAR
Rengör med en fuktig trasa.

SUOMI

SEISONTATLINE MOSESKORIA VARTEN TÄRKEÄÄ – LUE HUOLELLISESTI JA SÄILYTÄ MYÖHEMPÄÄ TARVETTA VARTEN
Tämä tuote on tarkoitettu vain lapselle, joka ei pysty istumaan ilman tukea, ei pysty kääntymään, eikä pysty nousemaan käsiin ja polviin varaan.
Lapsen enimmäispaino: 9 kg.
Tämä tuote sopii Moonboonin Virkattuun Moses-koriin (myydään erikseen, katso kuva A).

VAROITUKSET

- Käytä vain vakaalla, vaakasuoralla, tasaisella ja kuivalla pinnalla.
- Älä anna muiden lasten leikkiä ilman valvontaa lähellä koria.
- Älä käytä telinettä, jos jokin korin osa on rikki, repeytynyt tai puuttuu.

TÄRKEÄÄ TIETOA

- Käytä vain Moonboonin toimittamia tai hyväksymiä varaosia.
- Kun telinettä ei käytetä, se on säilytettävä lasten ulottumattomissa.

KOKOONPANO-OHJEET
Katso jokaisen vaiheen visuaalinen opastus kuvista.

- Aseta puutapit **E** osiin **4**, **6** ja **7** ohjeen mukaisesti. Valmistele kaksi identtistä sivuosaa.
- Kiinnitä oso **5** osiin **6** ja **7** pulteilla **A** ja halkkimuttereilla **D**. Toista sama toiselle sivuosalle.
- Kiinnitä kaksi osaa **3** toiseen sivuosaan pulteilla **A** ja halkkimuttereilla **D**.
- Lisää osa **4** samaan sivuosaan käyttäen pulttia **A** ja halkkimuttereita **D**.
- Kiinnitä toinen sivuosa ja kokoa runko pulteilla **A** ja halkkimuttereilla **D**.
- Käännä teline oikein päin ja kiinnitä kaksi yläosaa **1** pulteilla **B**.
- Lopuksi kiinnitä säädettävät kaarevat yläosat **2** pulteilla **C**. Koska puu on luonnonmateriaali, kaarevien osien muodossa voi olla pieniä eroja ja ne voivat istua tiukasti. Saatat joutua asettelemaan tai pitämään niitä paikallaan kiinnityksen aikana.
- Varmista, että kaikki ruuvit ovat tiukasti, mutta eivät liian tiukasti kiristetty. Teline on nyt täysin koottu ja käytettävissä. Voit poistaa numeroidut tarat, kun kokoonminen on valmis.

HOITO-OHJEET
Puhdista kostealla liinalla.

ITALIANO

SUPPORTO PER CESTINO MOISÈ
IMPORTANTE – LEGGERE ATTENTAMENTE E CONSERVARE PER FUTURE CONSULTAZIONI
Questo prodotto è adatto solo a un bambino che non è in grado di sedersi da solo, non può girarsi e non può sollevarsi su mani e ginocchia.
Peso massimo del bambino: 9 kg.
Questo prodotto è compatibile con il Cestino Moisé dell’Uccinetto di Moonboon (venduto separatamente, vedere immagine A).

AVVERTENZE

- Utilizzare solo su una superficie solida, orizzontale, piana e asciutta.
- Non lasciare che altri bambini giochino incustoditi vicino alla navicella.
- Non utilizzare se una parte della navicella è danneggiata, strappata o mancante.

INFORMAZIONI IMPORTANTI

- Utilizzare solo parti di ricambio fornite o approvate da Moonboon.
- Quando il supporto non è in uso, deve essere riposto fuori dalla portata dei bambini.

ISTRUZIONI DI MONTAGGIO
Consultare le illustrazioni per una guida visiva a ciascun passaggio.

- Inserire i perni di legno **E** nelle parti **4**, **6** e **7**, come mostrato. Preparare due telai laterali identici.
- Fissare la parte **5** alle parti **6** e **7** utilizzando i bulloni **A** e i dadi a barilotto **D**. Ripetere per il secondo telaio laterale.
- Fissare le due parti **3** a uno dei telai laterali utilizzando i bulloni **A** e i dadi a barilotto **D**.
- Aggiungere la parte **4** allo stesso telaio laterale utilizzando i bulloni **A** e i dadi a barilotto **D**.
- Fissare il secondo telaio laterale e unire l’intero struttura utilizzando i bulloni **A** e i dadi a barilotto **D**.
- Capovolgere il supporto in posizione verticale e fissare le due parti superiori **1** utilizzando i bulloni **B**.
- Infine, fissare i pezzi superiori ricurvi regolabili **2** utilizzando i bulloni **C**. Poiché il legno è un materiale naturale, i pezzi ricurvi possono variare leggermente nella forma e risultare un po’ stretti. Potrebbe essere necessario regolarli delicatamente o tenerli in posizione durante il fissaggio.
- Controllare che tutte le viti siano ben serrate, ma non eccessivamente. Il supporto è ora completamente assemblato e pronto all’uso. È possibile rimuovere gli adesivi numerati una volta completato il montaggio.

ISTRUZIONI PER LA CURA
Pulire con un panno umido.

ESPAÑOL

SOPORTE PARA CESTA MOISÉS
IMPORTANTE – LEA ATENTAMENTE Y CONSERVE ESTAS INSTRUCCIONES PARA FUTURAS CONSULTAS
Este producto es adecuado únicamente para un niño que no pueda sentarse por sí solo, no pueda darse la vuelta y no pueda levantarse sobre manos y rodillas.
Peso máximo del niño: 9 kg.
Este producto es compatible con la Cesta Moisés de Ganchillo de Moonboon (se vende por separado, ver imagen A).

ADVERTENCIAS

- Utilice el soporte únicamente sobre una superficie firme, horizontal, plana y seca.
- No permita que otros niños jueguen sin supervisión cerca del moisés.
- No utilice el producto si alguna parte del moisés está rota, rasgada o falta.

INFORMACIÓN IMPORTANTE

- Utilice únicamente piezas de repuesto suministradas o aprobadas por Moonboon.
- Cuando el soporte no esté en uso, debe mantenerse fuera del alcance de los niños.

INSTRUCCIONES DE MONTAJE
Consulte las ilustraciones para una guía visual de cada paso.

- Introduzca los espigas de madera **E** en las piezas **4**, **6** y **7**, como se muestra. Prepare dos marcos laterales idénticos.
- Fije la pieza **5** a las piezas **6** y **7** utilizando los pernos **A** y las tuercas cilíndricas **D**. Repita el proceso para el segundo marco lateral.
- Fije las dos piezas **3** a uno de los marcos laterales utilizando los pernos **A** y las tuercas cilíndricas **D**.
- Añada la pieza **4** al mismo marco lateral utilizando los pernos **A** y las tuercas cilíndricas **D**.
- Fije el segundo marco lateral y una todo el soporte utilizando los pernos **A** y las tuercas cilíndricas **D**.
- Coloque el soporte en posición vertical y fije las dos piezas superiores **1** utilizando los pernos **B**.
- Finalmente, fije las piezas superiores curvadas y ajustables **2** utilizando los pernos **C**. Como la madera es un material natural, las piezas curvadas pueden variar ligeramente en forma y ajustarse con cierta firmeza. Es posible que necesite ajustarlas suavemente o mantenerlas en su lugar durante la fijación.
- Compruebe que todos los tornillos estén bien apretados, pero sin excederse. El soporte está ahora completamente montado y listo para usar. Puede retirar las pegatinas numeradas una vez completado el montaje.

INSTRUCCIONES DE CUIDADO
Limpiar con un paño húmedo.

PORTUGUÊS

SUPORTE PARA CESTO MOISÉS
IMPORTANTE – LEIA ATENTAMENTE E GUARDE PARA REFERÊNCIA FUTURA
Este produto é adequado apenas para uma criança que não consiga sentar-se sozinha, não consiga virar-se e não consiga apoiar-se com as mãos e os joelhos.
Peso máximo da criança: 9 kg.
Este produto é compatível com o Cesto Moisés de Croché da Moonboon (vendido separadamente, ver imagem A).

AVISOS

- Utilize apenas sobre uma superficie firme, horizontal, plana e seca.
- Não deixe outras crianças brincarem sem supervisão perto do cesto.
- Não utilize o produto se alguma parte do cesto estiver partida, rasgada ou em falta.

INFORMAÇÕES IMPORTANTES

- Utilize apenas peças de substituição fornecidas ou aprovadas pela Moonboon.
- Quando o suporte não estiver a ser utilizado, deve ser guardado fora do alcance das crianças.

INSTRUÇÕES DE MONTAGEM
Consulte as ilustrações para um guia visual de cada etapa.

- Insira os cavilhos de madeira **E** nas peças **4**, **6** e **7**, conforme indicado. Prepare dois painéis laterais idênticos.
- Fixe a peça **5** às peças **6** e **7** utilizando os parafusos **A** e as porcas cilíndricas **D**. Repita o procedimento para o segundo painel lateral.
- Fixe as duas peças **3** a um dos painéis laterais utilizando os parafusos **A** e as porcas cilíndricas **D**.
- Adicione a peça **4** ao mesmo painel lateral, utilizando novamente os parafusos **A** e as porcas cilíndricas **D**.
- Fixe o segundo painel lateral e una toda a estrutura utilizando os parafusos **A** e as porcas cilíndricas **D**.
- Vire o suporte para a posição vertical e fixe as duas peças superiores **1** utilizando os parafusos **B**.
- Finalmente, fixe as peças superiores curvas e ajustáveis **2** utilizando os parafusos **C**. Como a madeira é um material natural, as peças curvas podem variar ligeiramente na forma e encaixar de forma mais apertada. Poderá ser necessário ajustá-las suavemente ou mantê-las no lugar enquanto as fixa.
- Verifique se todos os parafusos estão bem apertados, mas sem excesso. O suporte está agora totalmente montado e pronto a usar. Pode remover as etiquetas numeradas após a conclusão da montagem.

INSTRUÇÕES DE LIMPEZA
Limpe com um pano húmido.

POLSKI

STOJAK DO KOŁYSKI MOJZESZA WAŻNE – PRZECZYTAJ UWAGNIE I ZACHOWAJ NA PRZYSZŁOŚĆ
Produkt jest przeznaczony wyłącznie dla dziecka, które nie potrafi samodzielnie siedzieć, nie potrafi obracać się oraz nie potrafi podnieść się na rękach i kolanach.
Maksymalna waga dziecka: 9 kg.
Ten produkt pasuje do Szydelskiej Kołyski Mojżesza marki Moonboon (sprzedawanej osobno,

patrz ilustracja A).

OSTRZEŻENIA

- Używać wyłącznie na stabilnej, poziomej, płaskiej i suchej powierzchni.
- Nie pozwalaj innym dzieciom bawić się bez nadzoru w pobliżu gondoli.
- Nie używać, jeśli jakkolwiek część gondoli jest uszkodzona, rozdarta lub jej brakuje.

WAŻNE INFORMACJE

- Używaj wyłącznie części zamiennych dostarczonych lub zatwierdzonych przez Moonboon.
- Gdy stojak nie jest używany, należy przechowywać go poza zasięgiem dzieci.

INSTRUKCJA MONTAŻU
Zobacz ilustrację, które przedstawiają każdy krok montażu.

- Włóż drewniane kołki **E** do części **4**, **6** i **7**, zgodnie z ilustracją. Przygotuj dwie identyczne ramy boczne.
- Przymocuj część **5** do części **6** i **7**, używając śrub **A** i nakrętek tulejowych **D**. Powtórz czynność dla drugiej ramy bocznej.
- Przymocuj dwie części **3** do jednej z ram bocznych, używając śrub **A** i nakrętek **D**.
- Dodaj część **4** do tej samej ramy bocznej, również używając śrub **A** i nakrętek **D**.
- Przymocuj drugą ramę boczną i połącz całą konstrukcję przy pomocy śrub **A** i nakrętek **D**.
- Ustaw stojak w pozycji pionowej i przymocuj dwie górne części **1** przy pomocy śrub **B**.
- Na końcu przymocuj regulowane, wygięte elementy górne **2** przy pomocy śrub **C**. Ponieważ drewno jest materiałem naturalnym, wygięte elementy mogą nieznacznie różnić się kształtem i mogą ciasno pasować. Może być konieczne delikatne dopasowanie lub przytrzymaenie ich podczas montażu.
- Upewnij się, że wszystkie śruby są dobrze dokręcone, ale nie zbyt mocno. Stojak jest teraz w pełni zmontowany i gotowy do użycia. Po zakończeniu montażu możesz usunąć ponumerowane naklejki.

INSTRUKCJA CZYSZCZENIA
Zczyścić wilgotną ściereczką.