

AVISOS

- Utilize apenas sobre uma superfície firme,

horizontal, plana e seca.

- Não permita que outras crianças brinquem sem supervisão perto do cesto.

• Não utilize o produto se alguma parte do cesto estiver partida, rasgada ou em falta.

- Não deixe as alças flexíveis de transporte dentro do cesto.

INFORMAÇÕES IMPORTANTES

- Utilize apenas peças de substituição fornecidas ou aprovadas pela Moonboon.
- Não coloque o cesto perto de fogo aberto ou outras fontes de calor intenso.
- Verifique regularmente as alças e a base do cesto para detetar sinais de desgaste ou danos.
- Quando utilizado com o Suporte para Cesto Moisés da Moonboon, leia atentamente as instruções desse produto para garantir uma montagem correta.
- A cabeça da criança no cesto nunca deve ficar mais baixa do que o restante do corpo.
- Tenha cuidado para não bater acidentalmente no bebê, por exemplo, ao pousar o cesto no chão ou ao passar por portas.
- Utilize apenas o colchão fornecido com este produto — não adicione um segundo colchão por cima.
- Não deixe nada dentro do cesto que possa representar risco de asfixia, como brinquedos macios ou almofadas.
- Não coloque o produto perto de outros objetos que possam representar risco de asfixia ou estrangulamento, como cordões, fios de estores ou cortinas.
- O sobreaquecimento pode ser perigoso para a vida do seu bebê! Tenha em conta a temperatura ambiente e a roupa da criança, garantindo que não está demasiado quente nem demasiado frio.

- Para aconselhamento sobre sono seguro, recomendamos consultar um profissional de saúde.

COMPOSIÇÃO DO MATERIAL

☒☒☒☒☒☒

☒☒☒☒☒☒☒☒

Tecido principal: 95% poliéster, 5% spandex.

INSTRUÇÕES DE LIMPEZA

Limpe apenas localmente com um pano húmido.

Recomenda-se remover o pó regularmente — utilize uma escova macia ou um aspirador na potência mínima para eliminar pó e pequenas partículas.

POLSKI

SZYDELKOWY KOSZ MOJŻESZA

WAŻNE – PRZECZYTAJ UWAGAŃIE I ZACHOWAJ NA PRZYSZŁOŚĆ

Produkt ten jest przeznaczony wyłącznie dla dziecka, które nie potrafi samodzielnie siedzieć, nie potrafi się obracać i nie potrafi podnosić się na rękach i kolanach.

Maksymalna waga dziecka: 9 kg.

Produkt można używać samodzielnie lub razem ze Stojakiem do Kosza Mojżesza marki Moonboon (sprzedawany osobno, patrz obraz A).

OSTRZEŻENIA

- Używać wyłącznie na stabilnej, poziomej, równej i suchej powierzchni.

- Nie pozwalać, aby inne dzieci bawiły się bez

nadzoru w pobliżu kosza.

- Nie używać produktu, jeśli jakakolwiek część kosza jest uszkodzona, rozdarta lub jej brakuje.

- Nie zostawiać elastycznych uchwytów do przenoszenia wewnątrz kosza.

WAŻNE INFORMACJE

- Używać wyłącznie części zamiennych dostarczonych lub zatwierdzonych przez Moonboon.
- Nie umieszczać kosza w pobliżu otwartego ognia ani innych źródeł silnego ciepła.
- Regularnie sprawdzać uchwyty i spód kosza pod kątem oznak zużycia lub uszkodzeń.
- W przypadku używania produktu ze Stojakiem do Kosza Mojżesza marki Moonboon należy dokładnie przeczytać instrukcję tego produktu, aby zapewnić prawidłowy montaż.
- Głowa dziecka leżącego w koszu nigdy nie powinna znajdować się niżej niż reszta ciała.
- Zachować ostrożność, aby nie uderzyć dziecka, np. podczas stawiania kosza na podłodze lub przechodzenia przez drzwi.
- Używać wyłącznie materaca dołączonego do tego produktu — nie dodawać drugiego materaca.
- Nie pozostawiać w koszu żadnych przedmiotów, które mogą stanowić ryzyko uduszenia, np. miękkich zabawek, poduszek itp.
- Nie umieszcza produktu w pobliżu innych przedmiotów, które mogą stanowić zagrożenie uduszenia lub udławienia, np. sznurków, linek do rolet lub zasłon.
- Przegrzanie może zagrażać życiu dziecka! Należy wziąć pod uwagę temperaturę otoczenia i ubranie dziecka, aby upewnić się, że nie jest mu zbyt gorąco ani zbyt zimno.
- W celu uzyskania porad dotyczących bezpiecznego snu zaleca się konsultację ze specjalistą służby zdrowia.

SKŁAD MATERIAŁU

☒☒☒☒☒☒

☒☒☒☒☒☒☒☒

Materiał główny: 95% poliester, 5% spandeks.

INSTRUKCJE CZYSZCZENIA

Czyścić miejscowo wilgotną ściereczką.

Zaleca się regularne odkurzenie — używać miękkiej szczotki lub odkurzacza na niskiej mocy, aby usunąć kurz i drobne cząsteczki.

ČESKY

HÁČKOVANÝ KOŠ MOJŽÍŠEK

DŮLEŽITÉ – PŘEČTĚTE SI PEČLIVĚ A USCHOVEJTE PRO POZDĚJŠÍ POUŽITÍ

Tento výrobek je vhodný pouze pro dítě, které nedokáže samostatně sedět, nedokáže se samo otočit a nedokáže se zvednout na ruku a kolenu.

Maximální hmotnost dítěte: 9 kg.

Tento výrobek lze používat samostatně nebo spolu se Stojanem na koš Mojžíšek od Moonboon (prodává se samostatně, viz obrázek A).

UPOZORNĚNÍ

• Používejte pouze na pevné, vodorovné, rovné a suché ploše.

- Nenechte jiné děti hrát si bez dozoru v blízkosti

koše.

- Nepoužívejte, pokud je jakákoli část koše

poškozená, roztržená nebo chybí.

- Nenechávejte pružné nosné rukojeti uvnitř koše.

DŮLEŽITÉ INFORMACE

- Používejte pouze náhradní díly dodané nebo schválené značkou Moonboon.
- Neumisťujte koš blízko otevřeného ohně nebo jiných silných zdrojů tepla.
- Pravidelně kontrolujte rukojeti a dno koše kvůli známkám opotřebení nebo poškození.
- Pokud se výrobek používá se Stojanem na koš Mojžíšek od Moonboon, pečlivě si přečtěte návod k tomuto produktu, abyste zajistili správnou montáž.
- Hlava dítěte v koši nikdy nesmí být níže než zbytek těla.
- Dávejte pozor na riziko nárazu do dítěte, např. při pokládání koše na podlahu nebo při procházení dveřmi.
- Používejte pouze matraci dodanou s tímto výrobkem — nepřidávejte další matraci.
- Nenechávejte v koši žádné předměty, které mohou představovat riziko udusění, například měkké hračky, polštáře apod.
- Neumisťujte výrobek do blízkosti jiných předmětů, které mohou představovat riziko udusění nebo úskrcení, například šňůrky, provázky, šňůry od rolet či zóněsů.
- Přehřátí může ohrozit život dítěte! Zohledněte teplotu okolí a oblečení dítěte a zajistěte, aby dítěti nebylo příliš horko ani příliš chladno.
- Ohledně rad o bezpečném spráku doporučujeme obrátit se na zdravotnického pracovníka.

SLOŽENÍ MATERIÁLU

☒☒☒☒☒☒

☒☒☒☒☒☒☒☒

Hlavní materiál: 95 % polyester, 5 % spandex.

POKYNY K ČIŠTĚNÍ

Čistit pouze místně vlhkým hadříkem.

Doporučuje se pravidelně odstraňování prachu — použijte měkký kartáč nebo vysavač na nízký výkon k odstranění prachu a drobných částic.

ΕΛΛΗΝΙΚΑ

ΠΛΕΚΤΗ ΚΟΥΝΙΑ MOSES

ΣΗΜΑΝΤΙΚΟ - ΔΙΑΒΑΣΤΕ ΠΡΟΣΕΚΤΙΚΑ ΚΑΙ ΦΥΛΑΞΤΕ ΓΙΑ ΜΕΛΛΟΝΤΙΚΗ ΑΝΑΦΟΡΑ

Το προϊόν αυτό είναι κατάλληλο μόνο για ένα παιδί που δεν μπορεί να καθίσει μόνο του, δεν μπορεί να γυρίσει και δεν μπορεί να στηριχθεί στα χέρια και τα γόνατά του.

Μέγιστο βάρος παιδιού: 9 κιλά.

Το προϊόν μπορεί να χρησιμοποιηθεί μόνο του ή μαζί με τη Βάση για Κούνια Moses της Moonboon (πωλείται ξεχωριστά, δείτε την εικόνα Α).

ΠΡΟΕΙΔΟΠΟΙΗΣΕΙΣ

- Χρησιμοποιήστε μόνο σε σταθερή, οριζόντια, επίπεδη και στεγνή επιφάνεια.

- Μην αφήνετε άλλα παιδιά να παίζουν χωρίς

επίβλεψη κοντά στην καλαθούνα.

- Μην χρησιμοποιείτε το προϊόν αν

οποιοδήποτε μέρος της καλαθούνας είναι σπασμένο, σκισμένο ή λείπει.

- Μην αφήνετε τις εύκαμπτες χειρολαβές μεταφοράς μέσα στην καλαθούνα.

ΣΗΜΑΝΤΙΚΕΣ ΠΛΗΡΟΦΟΡΙΕΣ

- Χρησιμοποιείτε μόνο ανταλλακτικά μέρη που παρέχονται ή εγκρίνονται από τη Moonboon.
- Μην τοποθετείτε την καλαθούνα κοντά σε ανοιχτή φωτιά ή άλλες πηγές έντονης θερμότητας.
- Ελέγχετε τακτικά τις χειρολαβές και τον πάτο της καλαθούνας για σημάδια φθοράς ή ζημιάς.
- Όταν χρησιμοποιείται με τη Βάση για Κούνια Moses της Moonboon, διαβάστε προσεκτικά τις οδηγίες του προϊόντος για σωστή συναρμολόγηση.
- Το κεφάλι του παιδιού μέσα στην καλαθούνα δεν πρέπει ποτέ να βρισκεται χαμηλότερα από το υπόλοιπο σώμα.
- Προσέξτε τον κίνδυνο χτυπήματος του μωρού, π.χ. όταν τοποθετείτε την καλαθούνα στο πάτωμα ή περνάτε από πόρτες.
- Χρησιμοποιείτε μόνο το στρώμα που συνοδεύει το προϊόν – μην προσθέτετε δεύτερο στρώμα.
- Μην αφήνετε μέσα στην καλαθούνα αντικείμενα που μπορεί να προκαλέσουν κίνδυνο ασφυξίας, όπως μαλακά παιχνίδια, μαξιλάρια κ.λπ.
- Μην τοποθετείτε το προϊόν κοντά σε άλλα αντικείμενα που μπορεί να αποτελέσουν κίνδυνο ασφυξίας ή στραγγαλισμού, όπως κορδόνια, σχοινιά ή κορδόνια ρολών/κουρτινών.
- Η υπερθέρμανση μπορεί να θέσει σε κίνδυνο τη ζωή του παιδιού σας! Λάβετε υπόψη τη θερμοκρασία του χώρου και την ένδυση του παιδιού και βεβαιωθείτε ότι δεν είναι ούτε πολύ ζεστό ούτε πολύ κρύο.
- Για συμβουλές σχετικά με τον ασφαλή ύπνο, συνιστούμε να συμβουλευτείτε έναν επαγγελματία υγείας.

ΣΥΝΘΕΣΗ ΥΛΙΚΟΥ

☒☒☒☒☒☒

☒☒☒☒☒☒☒☒

Κύριο ύφασμα: 95% πολυέστερ, 5% σπαντέξ.

ΟΔΗΓΙΕΣ ΚΑΘΑΡΙΣΜΟΥ

Τοπικός καθαρισμός μόνο με ένα υγρό πανί.

Συνιστάται τακτική απομάκρυνση σκόνης – χρησιμοποιήστε μια μαλακή βούρτσα ή ηλεκτρική σκούπα σε χαμηλή ισχύ για να αφαιρέσετε σκόνη και μικρά σωματίδια.

IMAGE A

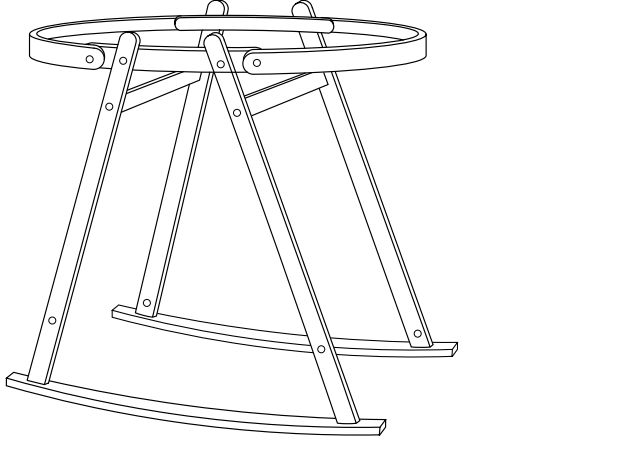

Moonboon Stand for Moses Basket (sold separately)

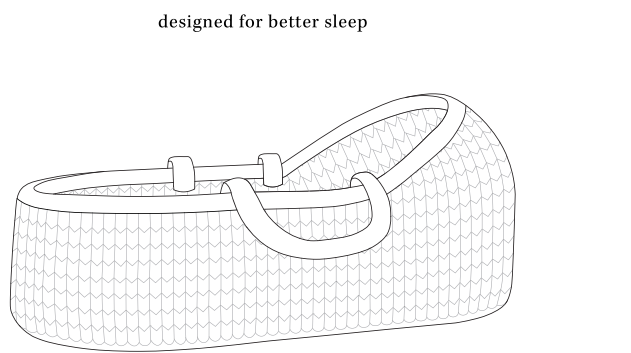

Crocheted Moses Basket

Gehäkelter Moseskorb Hæklet moseskurv Heklet moseskurv

ENGLISH

CROCHETED MOSES BASKET

IMPORTANT – READ CAREFULLY AND KEEP FOR FUTURE REFERENCE

This product is suitable only for a child who cannot sit up unaided, roll over and cannot push itself up on its hands and knees. Maximum weight of the child: 9 kg.

This product can be used alone or together with our Moonboon Stand for Moses Basket (sold separately, see image A).

WARNINGS

- Only use on a firm, horizontal level, flat and dry surface.
- Do not let other children play unattended near the carry cot.
- Do not use if any part of the carry cot is broken, torn or missing.
- Do not leave flexible carrying handles inside the carry cot.

IMPORTANT INFORMATION

- only use replacement parts supplied or approved by Moonboon;
- Do not place the carry cot near an open fire or other source of strong heat;
- Inspect the handles and the bottom of the carry cot regularly for signs of damage and wear;
- When used with Moonboon’s Stand for Moses Basket, please read the instructions of this product carefully to ensure correct assembly.
- The head of the child in the carry cot should never be lower than the body of the child;
- Be aware of hazard of hitting the baby e.g. when putting on floor, going through doors;
- Only use the mattress sold with this product, do not add a second mattress on this one.
- Do not to leave anything in the carry cot that could present a danger of suffocation e.g. nonrigid toys, pillows, etc.
- Do not place the product close to another product, which could present a danger of suffocation or strangulation, e.g. strings, blind/curtain cords, etc.
- Overheating can endanger the life of your child! Take into account the ambient temperature and the child’s clothing and ensure that the child is not too cold or too warm;
- For advise on safe sleeping we recommend to ask a health professional.

MATERIAL COMPOSITION

Main Fabric: 95% polyester, 5% Spandex.

CARE INSTRUCTIONS

Spot clean only with a damp cloth.

Regular dusting is advised, use a soft brush or vacuum on low power to remove dust and small particles.

DANSK

HÅKLET MOSESKURV

VIGTIGT – LÆS OMHYGGELIGT OG OPBEVAR TIL SENERE BRUG

Dette produkt er kun egnet til et barn, der ikke kan sidde op uden støtte, ikke kan rulle rundt, og ikke kan støtte sig op på hænder og knæ.

Barnets maksimale vægt: 9 kg.

Dette produkt kan bruges alene eller sammen med Moonboons Stativ til Moseskurv (sælges separat, se billede A).

ADVARSLER

- Brug kun på en fast, vandret, plan og tør overflade.
- Lad ikke andre børn lege uden opsyn i nærheden af liften.
- Brug ikke produktet, hvis nogen del af liften er ødelagt, revet eller mangler.
- Lad ikke fleksible bærehåndtag ligge inde i liften.

VIGTIG INFORMATION

- Brug kun reservedele, der er leveret eller godkendt af Moonboon.
- Placer ikke liften i nærheden af åben ild eller andre stærke varmekilder.
- Kontroller jævnligt bærehåndtag og bund for tegn på slid eller skader.
- Ved brug sammen med Moonboons Stativ til Moses Kurv, læs venligst dette produkts instruktioner grundigt for korrekt montering.
- Barnets hoved må aldrig være lavere end resten af kroppen, når barnet ligger i liften.
- Vær opmærksom på risikoen for at støde barnet, f.eks. når liften sættes på gulvet eller bæres gennem døråbninger.
- Brug kun den madras, der følger med dette produkt – læg ikke en ekstra madras ovenpå.
- Lad ikke noget ligge i liften, som kan udgøre risiko for kvælning, f.eks. bløde legetøj, puder osv.
- Placer ikke produktet i nærheden af andre produkter, som kan udgøre risiko for kvælning eller strangulering, f.eks. snore, persienne- eller gardinsnøre.
- Overophedning kan være livstruende for dit barn! Tag hensyn til rumtemperatur og barnets påklædning, og sørg for, at barnet hverken er for varmt eller for koldt.
- For rådgivning om sikker søvn anbefaler vi at konsultere en sundhedsprofessionel.

MATERIALESAMMENSÆTNING

Hovedmateriale: 95% polyester, 5% spandex.

PLEJEINSTRUKTIONER

Rengør kun plettet med en fugtig klud.

Regelmæssig støvfjernelse anbefales – brug en blød børste eller en støvsuger på lav styrke for at fjerne støv og små partikler.

DEUTSCH

GEHÄKELTER MOSESKORB

WICHTIG – BITTE SORGFÄLTIG LESEN UND FÜR ZUKÜNFTIGE VERWENDUNG AUFBEWAHREN

Dieses Produkt ist nur für ein Kind geeignet, das nicht selbständig sitzen, sich nicht umdrehen und sich nicht auf Hände und Knie aufstützen kann.

Maximales Gewicht des Kindes: 9 kg.

Dieses Produkt kann allein oder zusammen mit dem Moonboon Ständer für Moseskorb verwendet werden (separat erhältlich, siehe Abbildung A).

WARNHINWEISE

- Nur auf einer festen, horizontalen, ebenen und trockenen Oberfläche verwenden.
- Andere Kinder dürfen nicht unbeaufsichtigt in der Nähe der Babytragetasche spielen.
- Nicht verwenden, wenn irgendein Teil der Babytragetasche beschädigt, eingerissen oder fehlend ist.
- Lassen Sie flexible Tragegriffe nicht im Inneren der Babytragetasche zurück.

WICHTIGE INFORMATIONEN

- Verwenden Sie nur Ersatzteile, die von Moonboon geliefert oder genehmigt wurden.
- Stellen Sie die Babytragetasche nicht in die Nähe von offenem Feuer oder anderen starken Wärmequellen.
- Kontrollieren Sie regelmäßig die Tragegriffe und die Unterseite der Babytragetasche auf Abnutzung oder Beschädigung.
- Bei Verwendung mit dem Moonboon Ständer für Moseskorb lesen Sie bitte die Anleitung dieses Produkts sorgfältig, um eine korrekte Montage sicherzustellen.
- Der Kopf des Kindes darf im Moseskorb niemals tiefer liegen als der Körper.
- Achten Sie darauf, das Baby nicht versehentlich zu stoßen, z. B. beim Abstellen auf dem Boden oder beim Durchqueren von Türen.
- Verwenden Sie nur die Matratze, die mit diesem Produkt geliefert wurde – legen Sie keine zweite Matratze darauf.

• Lassen Sie keine Gegenstände im Moseskorb, die eine Erstickungsgefahr darstellen könnten, z. B. weiches Spielzeug, Kissen usw.

- Stellen Sie das Produkt nicht in die Nähe anderer Gegenstände, die eine Erstickungs- oder Strangulationsgefahr darstellen könnten, z. B. Schnüre, Jalousien- oder Gardinenschnüre.
- Überhitzung kann lebensgefährlich sein! Berücksichtigen Sie die Umgebungstemperatur und die Kleidung des Kindes, und stellen Sie sicher, dass dem Kind weder zu warm noch zu kalt ist.
- Für Ratschläge zum sicheren Schlafen empfehlen wir, eine medizinische Fachkraft zu konsultieren.

MATERIALZUSAMMENSETZUNG

Hauptmaterial: 95 % Polyester, 5 % Spandex.

PFLEGEHINWEISE

Mit einem feuchten Tuch punktuell reinigen.

Regelmäßiges Abstauben wird empfohlen – verwenden Sie eine weiche Bürste oder einen Staubsauger auf niedriger Stufe, um Staub und kleine Partikel zu entfernen.

NEDERLANDS

GEHAAKT MOZESMANDJE

BELANGRIJK – LEES ZORGVULDIG EN BEWAAR VOOR TOEKOMSTIG GEBRUIK

Dit product is uitsluitend geschikt voor een kind dat niet zelfstandig kan zitten, niet kan omrollen en zich niet kan opdrukken op handen en knieën.

Maximaal gewicht van het kind: 9 kg.

Dit product kan afzonderlijk worden gebruikt of samen met de Moonboon Standaard voor Mozesmandje (apart verkrijgbaar, zie afbeelding A).

WAARSCHUWINGEN

- Alleen gebruiken op een stevige, horizontale, vlakke en droge ondergrond.
- Laat andere kinderen niet zonder toezicht in de buurt van de draagmand spelen.
- Niet gebruiken als een onderdeel van de draagmand kapot, gescheurd of ontbrekend is.
- Laat de flexibele draaggrepen niet in de draagmand liggen.

BELANGRIJKE INFORMATIE

- Gebruik uitsluitend vervangende onderdelen die door Moonboon zijn geleverd of goedgekeurd.
- Plaats de draagmand niet in de buurt van open vuur of andere sterke warmtebronnen.
- Controleer regelmatig de handvatten en de onderkant van de draagmand op slijtage of beschadiging.
- Wanneer u de mand gebruikt met de Moonboon Standaard voor Mozesmand, lees dan zorgvuldig de instructies van dat product om een correcte montage te garanderen.
- Het hoofd van het kind in de draagmand mag nooit lager liggen dan de rest van het lichaam.
- Wees alert op het risico om legen het kind te stoten, bijvoorbeeld bij het neerzetten op de vloer of bij het doorlopen van deuropeningen.
- Gebruik alleen het matras dat bij dit product wordt geleverd – leg geen tweede matras erbovenop.
- Laat geen voorwerpen in de draagmand liggen die verstikkingsgevaar kunnen opleveren, zoals zachte knuffels, kussens enz.
- Plaats het product niet in de buurt van andere producten die verstikkings- of wurggevaar kunnen veroorzaken, zoals touwtjes, jaloezie- of gordijnkoorden.
- Oververhitting kan het leven van uw kind in gevaar brengen! Houd rekening met de omgevingstemperatuur en de kleding van het kind, en zorg ervoor dat het kind niet te warm of te koud wordt.
- Voor advies over veilig slapen raden wij aan contact op te nemen met een zorgprofessional.

MATERIAAL SAMENSTELLING

Hoofdmateriaal: 95% polyester, 5% spandex.

ONDERHOUDSINSTRUCTIES

Alleen plaatselijk reinigen met een vochtige doek.
Regelmatig stofzuigen wordt aanbevolen – gebruik een zachte borstel of een stofzuiger op lage stand om stof en kleine deeltjes te verwijderen.

FRANÇAIS

COUFFIN EN CROCHET

IMPORTANT – LIRE ATTENTIVEMENT ET CONSERVER POUR RÉFÉRENCE ULTÉRIEURE

Ce produit convient uniquement à un enfant qui ne peut pas s’asseoir seul, ne peut pas se retourner et ne peut pas se redresser sur les mains et les genoux.

Poids maximal de l’enfant : 9 kg.

Ce produit peut être utilisé seul ou avec le Support pour Pied pour couffin en crochet de Moonboon (vendu séparément, voir image A).

AVERTISSEMENTS

- Utiliser uniquement sur une surface ferme, horizontale, plane et sèche.
- Ne laissez pas d’autres enfants jouer sans surveillance près du couffin.
- Ne pas utiliser si une partie du couffin est cassée, déchirée ou manquante.
- Ne laissez pas les poignées souples de transport à l’intérieur du couffin.

INFORMATIONS IMPORTANTES

- Utilisez uniquement des pièces de rechange fournies ou approuvées par Moonboon.
- Ne placez pas le couffin près d’un feu ouvert ou d’une autre source de chaleur intense.
- Inspectez régulièrement les poignées et le fond du couffin pour détecter tout signe d’usure ou de dommage.
- Lorsqu’il est utilisé avec le Support pour Couffin Moïse de Moonboon, veuillez lire attentivement les instructions de ce produit afin d’assurer un assemblage correct.
- La tête de l’enfant dans le couffin ne doit jamais être plus basse que le reste du corps.
- Soyez vigilant aux risques de heurter le bébé, par exemple en posant le couffin au sol ou en passant par des portes.
- N’utilisez que le matelas fourni avec ce produit — n’ajoutez pas un deuxième matelas dessus.
- Ne laissez aucun objet dans le couffin pouvant présenter un risque d’étouffement, tel que jouets souples, oreillers, etc.
- Ne placez pas le produit près d’un autre objet pouvant présenter un danger d’étouffement ou d’étranglement, par exemple des cordons, ficelles, cordons de stores/rideaux.
- La surchauffe peut mettre la vie de votre enfant en danger ! Tenez compte de la température ambiante et des vêtements de l’enfant, et assurez-vous qu’il n’aït ni trop chaud ni trop froid.
- Pour des conseils concernant le sommeil sécurisé, nous vous recommandons de consulter un professionnel de santé.

COMPOSITION DU MATÉRIAU

Tissu principal : 95 % polyester, 5 % élasthane.

INSTRUCTIONS D’ENTRETIEN

Nettoyer uniquement avec un chiffon humide sur les zones concernées.

Un déboursoiérage régulier est recommandé – utilisez une brosse douce ou un aspirateur à faible puissance pour retirer la poussière et les petites particules.

NORSK

HEKLET MOSESKURV

VIKTIG – LES NØYE OG OPPBEVAR FOR FREMTIDIG BRUK

Dette produktet er kun egnet for et barn som ikke kan sitte opp uten støtte, ikke kan rulle rundt, og ikke kan løfte seg opp på hender og knær.

Maksimal vekt for barnet: 9 kg.

Dette produktet kan brukes alene eller sammen med Moonboons Stativ til Moseskurv (selges separat, se bilde A).

ADVARSLER

- Bruk kun på en fast, horisontal, jevn og tørr overflate.
- Ikke la andre barn leke uten tilsyn i nærheten av bærekurven.
- Ikke bruk produktet dersom noen del av bærekurven er ødelagt, revet eller mangler.
- Ikke la fleksible bærehåndtak ligge inni bærekurven.

VIKTIG INFORMASJON

- Bruk kun reservedeler som er levert eller godkjent av Moonboon.
- Plasser ikke bærekurven i nærheten av åpen ild eller andre sterke varmekilder.
- Kontroller regelmessig håndtakene og bunnen av bærekurven for tegn på slitasje eller skade.
- Når stativet fra Moonboon brukes sammen med denne kurven, vennligst les instruksjonene nøye for korrekt montering.
- Barnets hode skal aldri ligge lavere enn resten av kroppen i bærekurven.
- Vær oppmerksom på risikoen for å støte borti barnet, for eksempel når du setter kurven på gulvet eller går gjennom dører.
- Bruk kun madrassen som følger med dette produktet – legg ikke en ekstra madrass oppå.
- Ikke legg noe i bærekurven som kan utgjøre en kvelningsfare, som myke leker, puter osv.
- Plasser ikke produktet i nærheten av andre gjenstander som kan innebære kvelnings- eller kvelningsfare, f.eks. snorer, persienne- eller gardinsnorer.
- Overoppheting kan være livsfarlig for barnet ditt! Ta hensyn til romtemperatur og barnets klær, og sørg for at barnet verken er for varmt eller for kaldt.
- For råd om trygg søvn anbefaler vi at du kontakter helsepersonell.

MATERIALSAMMENSETNING

Hovedmateriale: 95 % polyester, 5 % spandex.

PLEIEINSTRUKSJONER

Rengjør flekker med en fuktig klut.

Regelmessig støvfjerning anbefales – bruk en myk børste eller en støvsuger på lav styrke for å fjerne støv og små partikler.

SVENSKA

VIRKAD MOSESKORG

VIKTIGT – LÄS NOGGRANT OCH SPARA FÖR FRAMTIDA BRUK

Denna produkt är endast avsedd för ett barn som inte kan sitta upp utan stöd, inte kan rulla runt och inte kan resa sig på händer och knän.

Barnets maximala vikt: 9 kg.

Denna produkt kan användas ensam eller tillsammans med Moonboons Stativ till Moseskorg (säljs separat, se bild A).

VARNINGAR

- Använd endast på en fast, horisontell, jämn och torr yta.
- Låt inte andra barn leka utan uppsikt i närheten av bädden.
- Använd inte produkten om någon del av bädden är trasig, sönderdriven eller saknas.
- Lämna inte de flexibla bärhandtagen kvar i bädden.

VIKTIG INFORMATION

- Använd endast reservdelar som har levererats eller godkänts av Moonboon.
- Placera inte bädden nära öppen eld eller andra starka värmekällor.
- Kontrollera regelbundet bärhandtagen och botten för tecken på slitage eller skador.
- När produkten används med Moonboons Stativ för Moseskorg, läs noggrant monteringsanvisningarna för korrekt installation.
- Barnets huvud får aldrig ligga lägre än resten av kroppen i bädden.
- Var uppmärksam på risken att stöta till barnet, exempelvis när bädden sätts ned på golvet eller när man går genom dörröppningar.
- Använd endast madrassen som medföljer denna produkt – lägg inte till en andra madrass ovanpå.
- Lämna inte några föremål i bädden som kan innebära kvävningsrisk, såsom mjuka leksaker, kuddar osv.
- Placera inte produkten nära andra föremål som kan innebära kvävnings- eller strypningsrisk, t.ex. snören eller persienn- och gardinsnören.
- Överhettning kan vara livsfarligt för ditt barn! Ta hänsyn till rumstemperaturen och barnets klädsel, och se till att barnet varken är för varmt eller för kallt.
- För råd om säker sömn rekommenderar vi att du kontaktar sjukvårdspersonal.

MATERIALESAMMANSÄTTNING

Huvudmaterial: 95 % polyester, 5 % spandex.

SKÖTSELANVISNINGAR

Rengör fläckar med en fuktig trasa.

Regelbunden dammborttagning rekommenderas – använd en mjuk borste eller en dammsugare på låg effekt för att avlägsna damm och små partiklar.

SUOMI

VIRKATTU MOSESKORI

TÄRKEÄÄ – LUE HUOLELLISESTI JA SÄILYTTÄ MYÖHEMPÄÄ TARVETTA VARTEN

Tämä tuote on tarkoitettu vain lapselle, joka ei pysty istumaan ilman tukea, ei pysty kääntymään, eikä pysty nousemaan käsien ja polvien varaan.

Lapsen enimmäispaino: 9 kg.
Tuotetta voidaan käyttää sellaisenaan tai yhdessä Moonboonin Moses-korin telineen kanssa (myydään erikseen, katso kuva A).

VAROITUKSET

- Käytä vain vakaalla, vaakasuoralla, tasaisella ja kuivalla alustalla.
- Älä anna muiden lasten leikkiä ilman valvontaa korin läheisyydessä.
- Älä käytä tuotetta, jos jokin korin osa on rikki, repeytynyt tai puuttuu.
- Älä jätä joustavia kantokahvoja korin sisäpuolelle.

TÄRKEÄÄ TIETOA

- Käytä vain Moonboonin toimitamia tai hyväksymiä varaosia.
- Älä sijoita koria avotulen tai muiden voimakkaiden lämmönlähteiden läheisyyteen.
- Tarkasta kahvat ja korin pohja säännöllisesti mahdollisten vaurioiden ja kulumisen varalta.
- Kun käytät tuotetta yhdessä Moonboonin Moses-korin telineen kanssa, lue kyseisen tuotteen ohjeet huolellisesti oikean kokoomisen varmistamiseksi.
- Lapsen pää ei saa koskaan olla alempana kuin muu vartalo korissa.
- Varo vahingossa osumasta lapseen esimerkiksi laskiessasi korita lulkießasi oviaukoista.
- Käytä vain tämän tuotteen mukana toimitettua patjaa – älä lisää toista patjaa sen päälle.
- Älä jätä korin mitään esineitä, jotka voivat aiheuttaa tukehtumisvaaran, kuten pehmeitä leluja tai tyynyjä.
- Älä sijoita tuotetta lähelle esineitä, jotka voivat aiheuttaa tukehtumis- tai kuristumisvaaran, kuten naruja tai kaahdin-/verhoköysiä.
- Ylikuumentaminen voi olla hengenvaarallista! Huomioi ympäristön lämpötila ja lapsen vaateus, ja varmista, että lapsi ei ole liian kuuma tai kylmä.
- Turvallista nukkumista koskevia neuvoja varten suosittelemme kääntymään terveydenhuollon ammattilaisen puoleen.

MATERIAALIKOOSTUMUS

Päämateriaali: 95 % polyesteriä, 5 % spandexia.

HOITO-OHJEET

Puhdista tahrat kostealla liinalla.

Säännöllinen pölynpolisto on suositeltavaa – käytä pehmeää harjaa tai matalatehoista imuria pölyn ja pienten hiukkasten poistamiseen.

ITALIANO

CESTINO MOISÈ ALL’UNCINETTO
IMPORTANTE – LEGGERE ATTENTAMENTE E CONSERVARE PER FUTURE CONSULTAZIONI

Questo prodotto è adatto solo a un bambino che non è in grado di sedersi da solo, non può girarsi e non può sollevarsi sulle mani e sulle ginocchia.

Peso massimo del bambino: 9 kg.

Questo prodotto può essere utilizzato da solo o insieme al Supporto per Cestino Moisé di Moonboon (venduto separatamente, vedere immagine A).

AVVERTENZE

- Utilizzare solo su una superficie solida, orizzontale, piana e asciutta.
- Non lasciare che altri bambini giochino senza supervisione vicino alla navicella.
- Non utilizzare il prodotto se una parte della navicella è rotta, strappata o mancante.
- Non lasciare le maniglie flessibili all’interno della navicella.

INFORMAZIONI IMPORTANTI

- Utilizzare solo parti di ricambio fornite o approvate da Moonboon.
- Non posizionare la navicella vicino a fiamme libere o altre forti fonti di calore.
- Controllare regolarmente le maniglie e il fondo della navicella per individuare segni di usura o danni.
- Quando utilizzato con il Supporto per Cestino Moisé di Moonboon, leggere attentamente le istruzioni di quel prodotto per garantire un corretto assemblaggio.
- La testa del bambino all’interno della navicella non deve mai trovarsi più in basso rispetto al resto del corpo.
- Fare attenzione al rischio di urtare il bambino, ad esempio quando si appoggia la navicella sul pavimento o si attraversano porte.
- Utilizzare solo il materasso fornito con questo prodotto — non aggiungere un secondo materasso sopra di esso.